

角しばり

[洋名：スクエア・ラッシング]

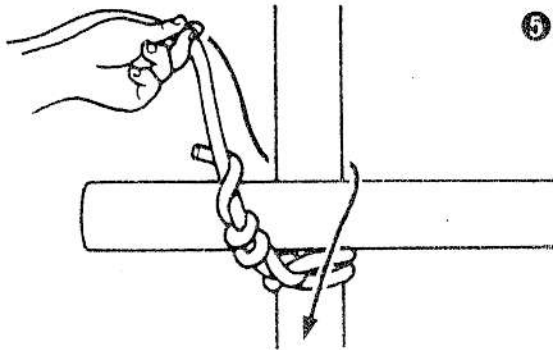

⑤

交差する横の柱をセットし、
図のように縦方向にロープを
かける 力を入れて締める

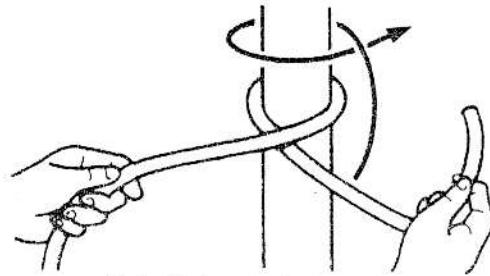

①

柱に端をひと巻きして止める
(巻き結び)

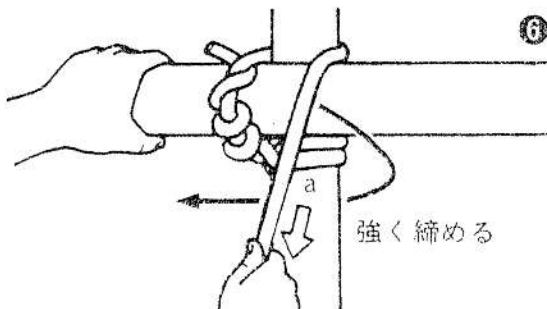

⑥

強く締める

次は横方向にロープをかける。
このとき、a部の“巻き”の
外側にロープを巻きつける

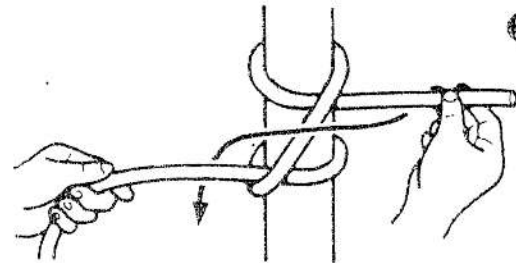

②

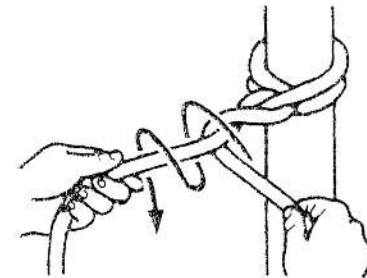

③

端をロープの元のほうへ3回
ほど巻きつける

強く締める

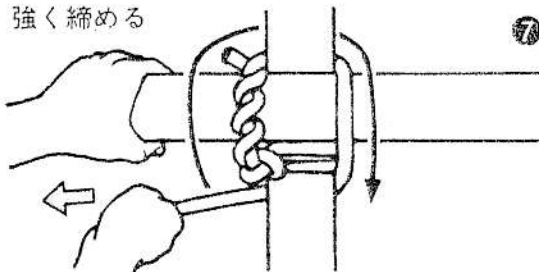

⑦

⑤と同様に、“巻き”の外側
にロープを巻きつける

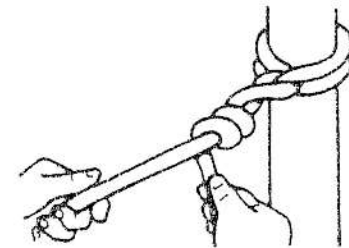

④

角しばりは、直角に近い角度で交差する2本の柱をしばり合わせる
ときに用いる結び。注意点は、ひと巻きごとに力を入れてしっかり
締めること。ゆるみがあるのは上手なしばり方とはいえない

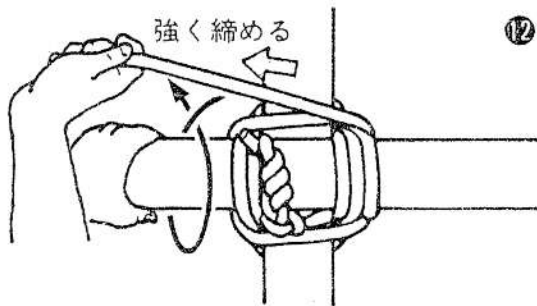

巻き結びを行う(12-14)

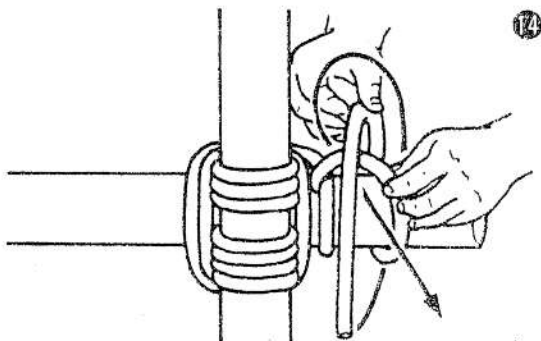
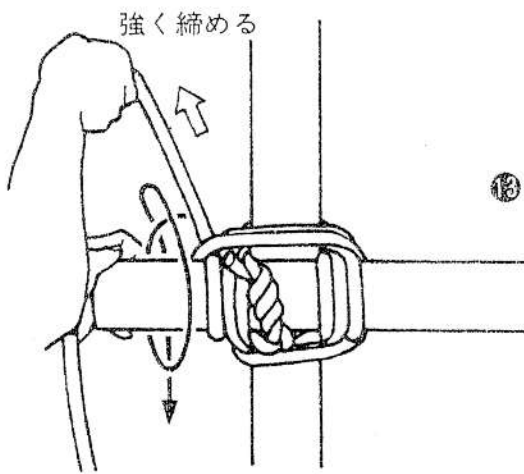

(裏側から見たところ)

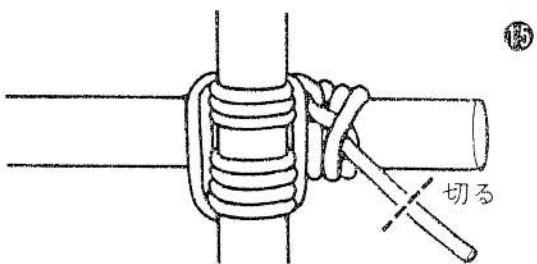

(裏側から見た完成図)

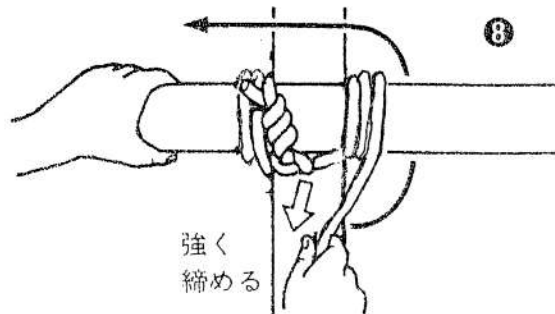

2-3回縦方向に巻きつけたら、横の柱の後ろを通して、縦の柱の前に横方向にロープを回す(これを“割り”という)

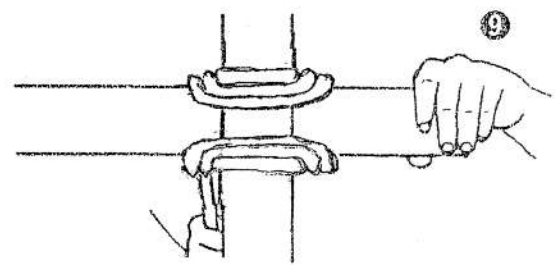

(裏側から見たところ)

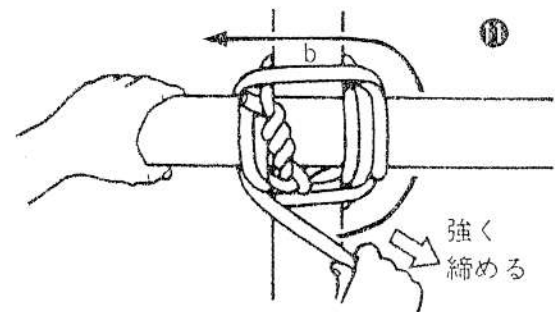
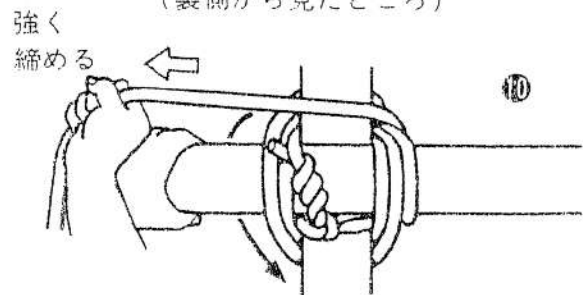

8と同様に“割り”を入れる。このとき、b部の“巻き”の内側にロープを回すこと。“割り”は3回ぐらい行う